



電動台車カタログ

Electric Trolley





小さく始めて大きく変える

部分電動化



人手不足や高齢化が起きている現状に加え、国の法律も変化してきており、より効率化、安全性を求められる時代へと変化してきております。ですがいきなり現場を自動化や無人化にシフトさせることは多くの企業が実現が難しいことだと感じます。

そこで私たちが提案するのは工程1つ1つの中での部分的な電動化および自動化です。反復作業で力を伴う、複数人で取り組んでいた業務を電動化することにより、1人で安全に作業できるようにするのが私たちの「電動運搬機器」です。

人を支え、現場業務を進化させるきっかけづくりへ

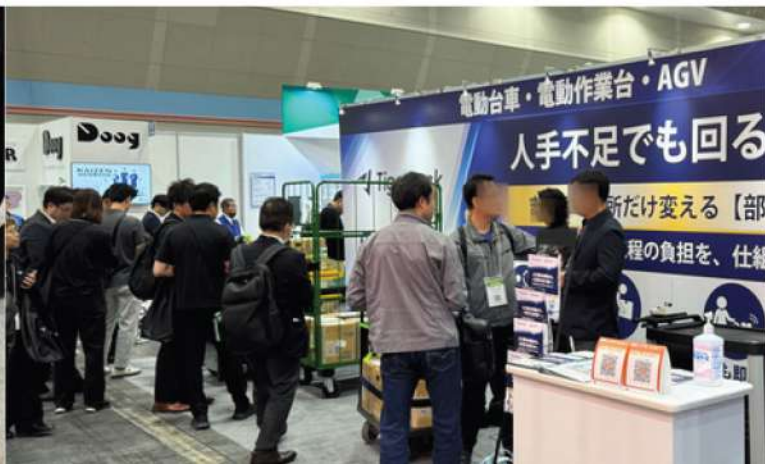



引くだけで、思い通りに。

— 直感操作型・次世代電動台車 —

TFSセンサー搭載台車

エントリーモデルの半自動運搬ロボット
最大積載量200kg、4つの運搬モード搭載



正確な方向検知技術「TFS」

TFS (Tether Following Sensor) 技術により、直感的な追従で荷物を運搬できます。



簡単な前後進切り替え

スロットルレバーで
前進と後退の走行が可能です。

前進モードです。



音声によるロボット状態案内

音声ガイド機能でロボットの状態をリアルタイムに確認できます。



アナログ速度調整機能

シンプルなダイヤル操作で
精密な速度制御が可能です。

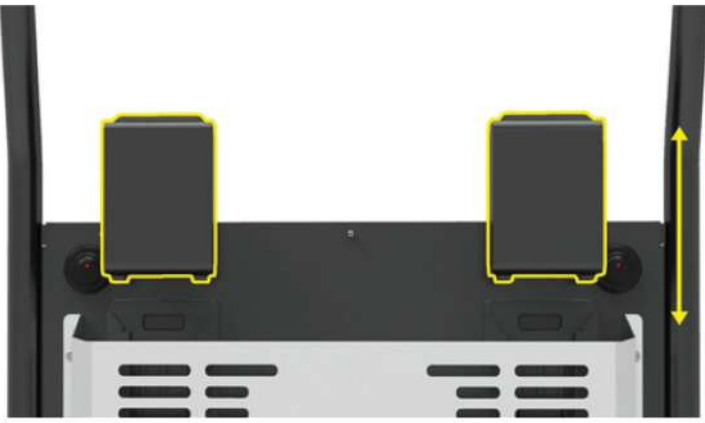

長時間バッテリー運用

バッテリー2本搭載で
3時間以上の運用が可能です。



折りたたみ式で車載可能

保管に便利なフォールディング構造で、
狭いスペースでも使用できます。

製品仕様

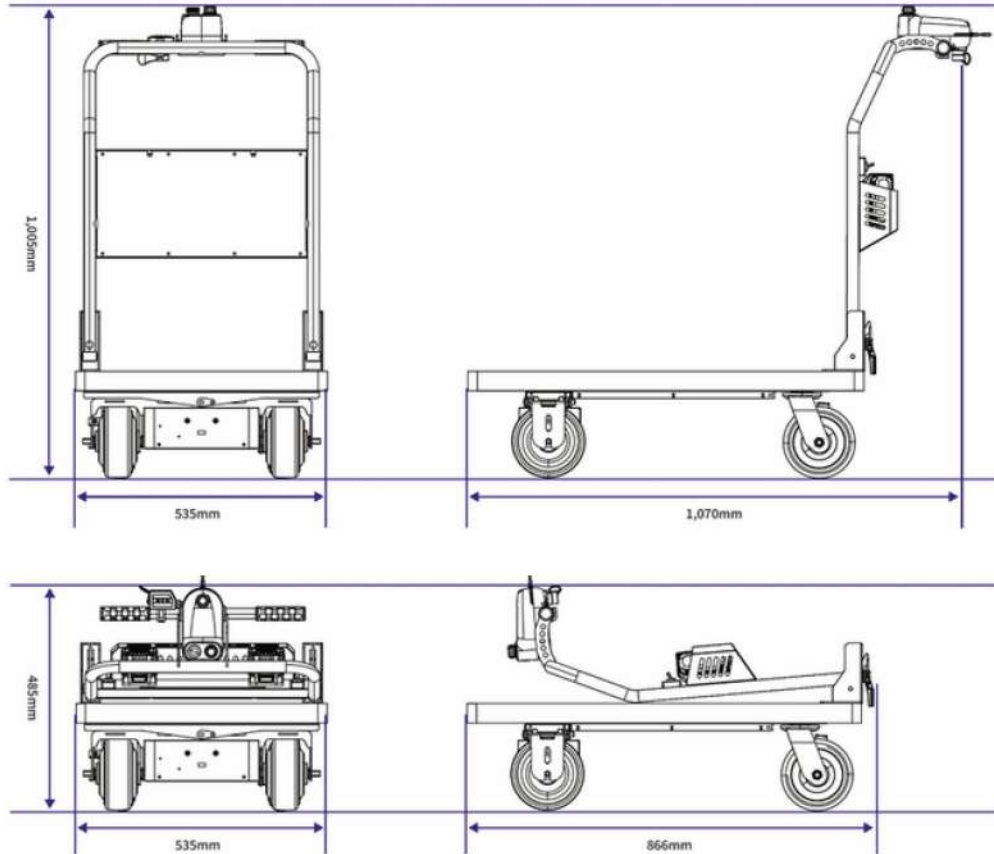

サイズ	535 X 1070 X 1005 (mm)	重量	30kg
積載重量	200Kg	最高速度	2.5km/h
運用時間	約6時間 (バッテリー2個)	登坂能力	7°
モーター	24V BLDC 200W 2set	バッテリー	21V 4Ah x2リチウムイオン
充電器	21V 1.7A	オプション	LIDARセンサー



TFSSセンサー搭載カゴ台車

追従センサーをカゴ台車に搭載した電動カゴ台車。一般的な既製サイズでの提供はもちろん、カスタムオーダーでの製造対応も可能。受注販売形式



自力で運搬していた作業が、電動化により労力を限りなく軽減化し、安全に運搬できます。

重量物搬送をスマートに。最大300kgの電動アシストカゴ台車。



300 kg

最大積載量

 最大速度	4.5 km/h
 最大走行距離	10 km
 登坂能力	10°
 モーター	24V BLDC 200W × 2
 バッテリー	リチウムイオン 36V 10Ah
 駆動方式	TFSS+レバープッシュ式 (前後スイッチ切り替え)
 積載サイズ	1100×800 (R1) / 900×600 (R2) ※台車による
 駆動輪	6インチ モーター付きホイール
 キャスター	MH660 SPU 6インチ
 充電器	36V 1.7A

※オーダー仕様形式の為、ご要望に合わせたサイズ、耐荷重の対応が可能です。



電動テーブルリフト台車

作業台ごと次のステーションへ。

複数人で運搬しないと運べないような重量物を、作業完了後に電動台車として台ごと楽々移動。ハンドルは折りたたみできるので、作業時も邪魔になりません。

操作用ティラーヘッド各部説明



折りたたみが容易にできます



収納、保管としても活用可



必要強度に合わせて補強します



持ち手が掴みやすく移動時は安定

項目	仕様詳細
最大積載荷重	1,260 kg
最高速度	4 km/h（スピード調整ダイヤルで0～10段階に調整可能）
本体サイズ	全長2237mm × 奥行800mm × 高さ970mm ※操作用ティラーヘッド取出時
天板サイズ	1,800 mm × 800 mm
昇降機能	地上高800mm（移動時は脚が地面から30～50mm浮上）
動力源	リン酸鉄リチウムイオン電池（LiFePO4）24V 30Ah
充電時間	約3時間（AC100Vコンセント対応）
連続稼働	約1.5～2時間（最高速度での連続走行時）



※オーダー仕様形式の為、サイズ、耐荷重などご要望に合わせて対応が可能です。



NARGOシリーズ

農業、林業、工業など様々なシーンで活躍できるシリーズ。ダンプ式やクローラー式の外、リフト機能など多彩に対応。重労働になりがちな反復作業を省力化します。



TFSセンサーも搭載可能

オプションで追従機能も搭載することが出来ます。より使いやすく安全な作業へ。



荒地でも大活躍のキャタピラ型も

廃材などを集積し、ダンプで下ろすこともできるので、力を要することがありません。

製品ラインナップは以下のリストからご確認いただけます

NARGO 150

汎用型 電動運搬カート



最大積載量
150KG

最高速度
5Km/h

最大走行距離
5Km

荷台仕様 (タイプ別・サイズ別)

荷台タイプ

			
フラットタイプ	ドアタイプ	かごタイプ	オーダーメイド対応

荷台サイズ

600×940	550×850	540×830	オーダーメイド対応
---------	---------	---------	-----------

PERFORMANCE

REF.NO	DESCRIPTION	VALUE
1.01	最大積載量	150KG
1.02	最高速度	4.5KM / H
1.03	最大走行距離	5KM
1.04	荷台サイズ荷	基本3種 / フラットタイプ / (600*940), ドアタイプ(550*850), かごタイプ(540*830)
1.05	台形状	基本3種 (フラットタイプ, ドアタイプ, かごタイプ) / その他(オーダーメイド対応)
1.06	サイズ	600*1230*1000H

DATA SHEET

REF.NO	DESCRIPTION	VALUE
2.01	モーター	BLDC 200W * 2個
2.02	バッテリー	12V / 18Ah * 2個(メンテナンスフリー密閉型ディープサイクルバッテリー)
2.03	専用充電器	24V / 0.2A
2.04	タイヤ	8inch / ノーパンク
2.05	キャスター	6inch / ソフトウレタン(静音・高級モデル)

SAFETY

REF.NO	DESCRIPTION	NOTE
3.01	ティルティングシステム	駆動部が接地するための独自安全システム搭載
3.02	非常停止	後進時の挟まれ防止用セーフティスイッチ搭載
3.03	最高速度の調整	最高速度調整可能なボリュームダイヤルスイッチ搭載

荷台分離型フレーム

フレームと荷台を分離構造で設計することにより、高いメンテナンス性と交換性を実現。



外付け充電器

専用充電ケーブルで、コンセントがある場所ならどこでも充電可能。



自在キャスター操舵タイプ

せまい場所でもスムーズに移動できる旋回対応キャスターを搭載。



多彩な便利機能

最高速度調整スイッチ / デジタルLED/バッテリー残量表示 / 非常停止スイッチ搭載。



高品質タイヤ

クッション性に優れ、かつパンクの心配もない、高品質フォームフィルドタイヤを採用。



ティルティングシステム搭載

不整地でも駆動部の接地力を維持し、安定走行を実現するティルティングシステムを採用。



NARGO 300/400

汎用型 電動運搬カート



最大積載量
300KG / 400KG

最高速度
5Km/h

最大走行距離
10Km

荷台仕様 (タイプ別・サイズ別)

荷台タイプ



フラットタイプ

ドアタイプ

かごタイプ

オーダーメイド対応

荷台サイズ

600×940 / 700×1140 550×850 / 650×1050 540×830 / 640×1030 オーダーメイド対応

PERFORMANCE

REF.NO	DESCRIPTION	VALUE
1.01	最大積載量	300KG / 400kg
1.02	最高速度	4.5KM / H
1.03	最大走行距離	10KM
1.04	荷台サイズ	Model 300 : 基本3種 / フラットタイプ / (600*940), ドアタイプ(550*850),かごタイプ(540*830) Model 400 : 基本3種 / フラットタイプ / (700*1140), ドアタイプ(650*1050), かごタイプ(640*1030)
1.05	荷台タイプ	基本3タイプ / (フラットタイプ, ドアタイプ, かごタイプ) / その他(オーダーメイド対応)
1.06	サイズ	Model 300 : 600*1230*1020H / Model 400 : 700*1430*1020H

DATA SHEET

REF.NO	DESCRIPTION	VALUE
2.01	モーター	24V 800W
2.02	バッテリー	12V 36Ah * 2個 (メンテナンスフリー密閉型ディープサイクルバッテリー)
2.03	専用充電器	24V 05A
2.04	タイヤ	10inch / ノーパンク
2.05	キャスター	6inch / ソフトウレタン (静音・高級モデル)

SAFETY

REF.NO	DESCRIPTION	NOTE
3.01	テイルディングシステム搭載	駆動部が接地するための独自安全システム搭載
3.02	ノーパンクタイヤ	発泡充填式のエアレスタイヤ (フォームフィルドタイヤ) を採用
3.03	非常停止ボタン	後進時の挟まれ防止用セーフティスイッチ搭載
3.04	最高速度の調整	最高速度を調整可能なボリュームダイヤルスイッチ搭載

荷台分離型フレーム

フレームと荷台を分離構造で設計することにより、高いメンテナンス性と交換性を実現。



外付け充電器

専用充電ケーブルで、コンセントがある場所ならどこでも充電可能。



自在キャスター操舵タイプ

せまい場所でもスムーズに移動できる旋回対応キャスターを搭載。



多彩な便利機能

最高速度調整スイッチ / デジタルLED/バッテリー残量表示 / 非常停止スイッチ搭載。



高品質タイヤを採用

クッション性に優れ、かつパンクの心配もない、高品質フォームフィルドタイヤを採用。



テイルディングシステム搭載

不整地でも駆動部の接地力を維持し、安定走行を実現するテイルディングシステムを採用。



BL101

汎用型 電動運搬カート



最大積載量
500KG



最大積載量
4.5Km/h



最大走行距離
10Km

荷台仕様 (タイプ別・サイズ別)

荷台タイプ



フラットタイプ

ドアタイプ250H

ドアタイプ650H

オーダーメイド対応

荷台サイズ (にだいサイズ)

580×1030

オーダーメイド対応

PERFORMANCE

REF.NO	DESCRIPTION	VALUE
1.01	最大積載量	500KG
1.02	最高速度	4.5KM / H
1.03	最大走行距離	10Km
1.04	荷台サイズ	580*1030 / オーダーメイド対応
1.05	荷台タイプ	基本3タイプ / (フラットタイプ・ドアタイプ250H・ドアタイプ650H) / その他(オーダーメイド対応)
1.06	サイズ	630*1380*960H、その他(オーダーメイド対応)

DATA SHEET

REF.NO	DESCRIPTION	VALUE
2.01	モーター	24V 800W
2.02	バッテリー	12V / 36Ah * 2個 (メンテナンスフリー密閉型ディープサイクルバッテリー)
2.03	専用充電器	24V 05A
2.04	駆動輪	10inch / ノーバンク
2.05	キャスター	6inch / ウレタン (高荷重・高級タイプ)

SAFETY

REF.NO	DESCRIPTION	NOTE
3.01	ノーバンクタイヤ	発泡充填式のエアレスタイヤ (フォームフィルドタイヤ) を採用
3.02	非常停止ボタン	後進時の挟まれ防止用セーフティスイッチ搭載
3.03	最高速度の調整	最高速度を調整可能なボリュームダイヤルスイッチ搭載

荷台分離型フレーム

フレームと荷台を分離構造で設計することにより、高いメンテナンス性と交換性を実現。



内蔵型充電器

内蔵充電器と付属ケーブルにより、コンセントがあればどこでも充電可能。



自在キャスター操舵タイプ

せまい場所でもスムーズに移動できる旋回対応キャスターを搭載。



多彩な便利機能

最高速度調整スイッチ / デジタルLEDバッテリー残量表示 / 非常停止スイッチ搭載。



高品質タイヤを採用

バンクの心配がなく、クッション性に優れた高品質フォームフィルドタイヤを採用。



補助書類ボックス搭載

書類や備品の整理に便利な業務用収納ボックス付き。



NARGO-S-Series

普及型 電動運搬カート



最大積載量
100KG

最高速度
4Km/h

最大走行距離
10Km

MODEL	REF.NO	DESCRIPTION	VALUE
NARGO-M-1	1.01	最高速度	4Km/h
	1.02	最大積載量	100Kg
	1.03	登坂能力	10°
	1.04	モーター	24V BLDC 200W*2個
	1.05	バッテリー	Li-ion 36V 10Ah (Made in KOREA)
	1.06	充電器	36V 1.7A
	1.07	走行方式	手動モード / スロットル操作 / TFS / クルーズ走行 / ラインテープ追従走行 (オプション)
	1.08	荷台サイズ	510*820
	1.09	駆動輪	6inch Motor Wheel
	1.10	キャスター	SHP540 4inch
	1.11	機能	非常停止ボタン、LEDバッテリー残量表示、スロープ自動減速、接地力を高めるテイルティングシステム、前方超音波安全センサー (障害物・人検知時停止)、ラインテープ追従AGV機能 (オプション) を搭載。



最大積載量
200KG

最高速度
4.5Km/h

最大走行距離
10Km

NARGO-P-1 NARGO-P-2 NARGO-P-3	1.01	最高速度	4Km/h
	1.02	最大積載量	200Kg
	1.03	登坂能力	10°
	1.04	モーター	24V BLDC 200W 2set
	1.05	バッテリー	Li-ion 36V 10Ah (Made in KOREA)
	1.06	充電器	36V 1.7A
	1.07	走行方式	手動モード / スロットル操作 / TFS / クルーズ走行 / ライン追従走行 (オプション)
	1.08	荷台サイズ	535*840(P1) / 610*930(P2) / 645*1330(P3)
	1.09	駆動輪	6inch Motor Wheel / 8inch Motor Wheel(P3)
	1.10	キャスター	6inch Soft Urethane / 8inch Soft Urethane(P3)
	1.11	機能	非常停止ボタン、LEDバッテリー残量ゲージ、スロープ自動減速、接地力を高めるテイルティングシステム、前方超音波安全センサー (障害物・人検知時停止)、ラインテープ追従AGV機能 (オプション) を搭載。



最大積載量
300KG

最高速度
4.5Km/h

最大走行距離
10Km

NARGO-R-1 NARGO-R-2	1.01	最高速度	4.5Km / H
	1.02	最大積載量	300Kg
	1.03	登坂能力	10°
	1.04	モーター	24V BLDC 200W 2set
	1.05	バッテリー	Li-ion 36V 10Ah (Made in KOREA)
	1.06	充電器	36V 1.7A
	1.07	走行方式	手動モード / スロットル操作 / TFS / クルーズ走行 / ライン追従走行 (オプション)
	1.08	荷台サイズ	1100*800(R1) / 900*600(R2)
	1.09	駆動輪	6inch Motor Wheel
	1.10	キャスター	MH6660 Soft Urethane 6inch
	1.11	機能	非常停止ボタン、LEDバッテリー残量ゲージ、スロープ自動減速、接地力を高めるテイルティングシステム、前方超音波安全センサー (障害物・人検知時停止)、ラインテープ追従AGV機能 (オプション) を搭載。

BC101

高級型歩行搬送カート



最大積載量
500KG

最高速度
4.5Km/h

最大走行距離
10Km

荷台仕様 (タイプ別・サイズ別)

荷台タイプ

フラットタイプ	ドアタイプ250H	ドアタイプ650H	オーダーメイド対応

荷台サイズ (にたいサイズ)

750×1000	750×1200	750×1400	オーダーメイド対応
----------	----------	----------	-----------

PERFORMANCE

REF.NO	DESCRIPTION	VALUE
1.01	最大積載量	500KG
1.02	最高速度	4.5Km / H
1.03	最大走行距離	10KM
1.04	荷台サイズ	基本3タイプ / (750*1000 / 750*1200 / 750*1400) / オーダーメイド対応
1.05	荷台タイプ	基本3タイプ / (フラットタイプ・ドアタイプ250H・ドアタイプ650H) / その他(オーダーメイド対応)
1.06	サイズ	750*1165*1100H / 750*1365*1100H / 750*1565*1000H / その他(オーダーメイド対応)

DATA SHEET

REF.NO	DESCRIPTION	VALUE
2.01	モーター	24V 800W
2.02	バッテリー	12V / 36Ah * 2個 (メンテナンスフリー・密閉型ディープサイクルバッテリー)
2.03	専用充電器	24V 05A
2.04	駆動輪	10inch / ノーパンク
2.05	キャスター	8inch / ソフトウレタン (静音・高級モデル)

SAFETY

REF.NO	DESCRIPTION	NOTE
3.01	テイルディングシステム搭載	駆動部が接地するための独自安全システム搭載
3.02	ノーパンクタイヤ	発泡充填式のエアレスタイヤ (フォームフィルドタイヤ) を採用
3.03	非常停止	後進時の挟まれ防止用セーフティスイッチ搭載
3.04	最高速度の調整	最高速度を調整可能なボリュームダイヤルスイッチ搭載

可変型フレーム構造で設計

可変型構造で設計されており、荷台サイズ別の即時対応が可能。販売後の荷台交換にも対応可能です。



内蔵型充電器

内蔵充電器と付属ケーブルにより、コンセントがあればどこでも充電可能。



自在キャスター操舵タイプ

せまい場所でもスムーズに移動できる旋回対応キャスターを搭載。



多彩な便利機能

最高速度調整スイッチ / デジタルLEDバッテリー残量表示 / 一体型前後進レバー / 腹部挟み防止非常停止ボタン。



高品質タイヤを採用

パンクの心配がなく、クッション性に優れた高品質フォームフィルドタイヤを採用。



テイルディングシステム搭載

駆動部が接地するための独自安全システム搭載。



荷台仕様 (タイプ別・サイズ別)

荷台タイプ			
			
フラットタイプ	ドアタイプ250H	ドアタイプ650H	オーダーメイド対応
荷台サイズ (にだいサイズ)			
800×1000	800×1200	800×1400	オーダーメイド対応



 **最大積載量**
700KG

 **最高速度**
6.0Km/h

 **最大走行距離**
10Km

PERFORMANCE

REF.NO	DESCRIPTION	VALUE
1.01	最大積載量	700KG
1.02	最高速度	6.0Km / H
1.03	最大走行距離	10Km
1.04	荷台サイズ	基本3タイプ / (800*1000 / 800*1200 / 800*1400) / オーダーメイド対応
1.05	荷台タイプ	基本3タイプ / (フラットタイプ・ドアタイプ250H・ドアタイプ650H) / その他(オーダーメイド対応)
1.06	サイズ	800*1335*1180H / 800*1535*1180H / 800*1735*1080H / その他(オーダーメイド対応)

DATA SHEET

REF.NO	DESCRIPTION	VALUE
2.01	モーター	24V 800W
2.02	バッテリー	12V / 36Ah * 2個 (メンテナンスフリー密閉型ディープサイクルバッテリー)
2.03	専用充電器	24V 05A
2.04	駆動輪	13inch / ノーバンク
2.05	操舵タイヤ	13inch / ノーバンク

SAFETY

REF.NO	DESCRIPTION	NOTE
3.01	テイルディングシステム搭載	駆動部が接地するための独自安全システム搭載
3.02	ノーバンクタイヤ	発泡充填式のエアレスタイヤ (フォームフィールドタイヤ) を採用
3.03	非常停止	後進時の挟まれ防止用セーフティスイッチ搭載
3.04	最高速度の調整	最高速度を調整可能なボリュームダイヤルスイッチ搭載

可変型フレーム構造で設計

可変型構造で設計されており、荷台サイズ別の即時対応が可能。販売後の荷台交換にも対応可能です。



内蔵型充電器

内蔵充電器と付属ケーブルにより、コンセントがあればどこでも充電可能。



ステアリング操舵タイプ

高荷重搬送に適したステアリング操舵タイプのハンドルを採用し、軽い力でスムーズな方向転換が可能です。

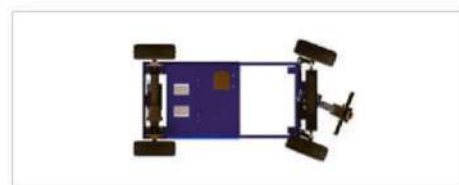

多彩な便利機能

最高速度調整スイッチ / デジタルLEDバッテリー残量表示 / 一体型前後進レバー / 腹部挟み防止非常停止ボタン。



高品質タイヤを採用

バンクの心配がなく、クッション性に優れた高品質フォームフィールドタイヤを採用。



テイルディングシステム搭載

駆動部が接地するための独自安全システム搭載。

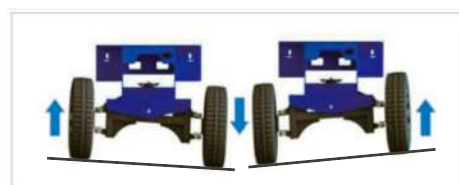



最大積載量
500KG

最高速度
6.0Km/h

最大走行距離
15Km

荷台仕様 (タイプ別・サイズ別)

荷台タイプ

			
フラットタイプ	ドアタイプ250H	ドアタイプ650H	オーダーメイド対応

荷台サイズ (にだいサイズ)

900×1480	オーダーメイド対応
----------	-----------

PERFORMANCE

REF.NO	DESCRIPTION	VALUE
1.01	最大積載量	500 Kg
1.02	最高速度	6.0Km / H
1.03	最大走行距離	10Km
1.04	荷台サイズ	900*1480 / オーダーメイド対応
1.05	荷台タイプ	基本3タイプ / (フラットタイプ・ドアタイプ250H・ドアタイプ650H) / その他(オーダーメイド対応)
1.06	サイズ	900*2210*1090H /その他(オーダーメイド対応)

DATA SHEET

REF.NO	DESCRIPTION	VALUE
2.01	モーター	24V 800W
2.02	バッテリー	12V / 55Ah * 2個 (メンテナンスフリー・密閉型ディープサイクルバッテリー)
2.03	専用充電器	24V 05A
2.04	駆動輪	13inch / ノーバンク

SAFETY

REF.NO	DESCRIPTION	NOTE
3.01	テイルディングシステム搭載	駆動部が接地するための独自安全システム搭載
3.02	ノーバンクタイヤ	発泡充填式のエアレスタイヤ (フォームフィルドタイヤ) を採用
3.03	非常停止ボタン	後進時の挟まれ防止用セーフティスイッチ搭載
3.04	最高速度の調整	最高速度を調整可能なボリュームダイヤルスイッチ搭載
3.05	走行表示ライト	安全確保のための走行表示LED付き。

折りたたみ式ステップ

折りたたみ式ステップを装備しており、長距離や広範囲の移動時における運転者の負担を軽減します。



内蔵型充電器

内蔵充電器と付属ケーブルにより、コンセントがあればどこでも充電可能。



走行表示ライト

安全確保のための走行表示LED付き



多彩な便利機能

最高速度調整スイッチ / デジタルLEDバッテリー残量表示 / 非常停止スイッチ搭載 / キースイッチ / ブザー。



高品質タイヤを採用

バンクの心配がなく、クッション性に優れた高品質フォームフィルドタイヤを採用。



テイルディングシステム搭載

駆動部が接地するための独自安全システム搭載。

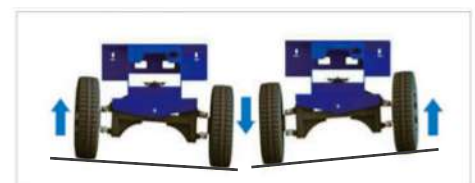

BP201

高級操舵型搬送カート



最大積載量
500KG



最高速度
4.5Km/h



最大走行距離
15Km

荷台仕様 (タイプ別・サイズ別)

荷台タイプ



フラットタイプ

ドアタイプ250H

ドアタイプ650H

オーダーメイド対応

荷台サイズ (にたいサイズ)

800×1100

オーダーメイド対応

PERFORMANCE

REF.NO	DESCRIPTION	VALUE
1.01	最大積載量	500 Kg
1.02	最高速度	4.5Km / H
1.03	最大走行距離	15Km
1.04	荷台サイズ	745*1070 / オーダーメイド対応
1.05	荷台タイプ	基本3タイプ / (フラットタイプ・ドアタイプ250H・ドアタイプ650H) / その他(オーダーメイド対応)
1.06	サイズ	745*1360*1340H /その他(オーダーメイド対応)

DATA SHEET

REF.NO	DESCRIPTION	VALUE
2.01	モーター	24V 800W
2.02	バッテリー	12V / 55Ah * 2個 (メンテナンスフリー密閉型ディープサイクルバッテリー)
2.03	専用充電器	24V 05A
2.04	駆動輪	10inch / ノーバンク

SAFETY

REF.NO	DESCRIPTION	NOTE
3.01	ノーバンクタイヤ	発泡充填式のエアレスタイヤ (フォームフィルドタイヤ) を採用
3.02	非常停止ボタン	後進時の挟まれ防止用セーフティスイッチ搭載
3.03	最高速度の調整	最高速度を調整可能なボリュームダイヤルスイッチ搭載
3.04	走行表示ライト	安全確保のための走行表示LED付き。

ガススプリングハンドル搭載

ガススプリングを採用し、ハンドルの高さ調整が可能です



内蔵型充電器

内蔵充電器と付属ケーブルにより、コンセントがあればどこでも充電可能



走行表示ライト

安全確保のための走行表示LED付き。



多彩な便利機能

最高速度調整スイッチ / デジタルLEDバッテリー残量表示 / 非常停止スイッチ搭載 / キースイッチ / ブザー。



高品質タイヤを採用

バンクの心配がなく、クッション性に優れた高品質フォームフィルドタイヤを採用。



ステアリング操舵タイプ

操舵型ハンドルを装備し、少ない力で快適に方向転換が可能です。



Driving Performances

冷蔵用電動カート



容量
200L



最高速度
Below 8Km/h



最大走行距離
最小20km以上の走行が可能です



- ① 冷蔵ドア
- ② 冷蔵庫
- ③ 容量
- ④ 前方ライト
- ⑤ ステアリングタイヤ
- ⑥ 駆動タイヤ



- ① LEDモニター
- ② 折りたたみ式ステップ



- ① キャンピー
- ② サブトレイ

DIVISION	PART	VALUE	NOTE
駆動部	最大積載量	200Kg	
	最高速度	8Km / H 未満	3Km/H 後進
	モーター	24V 1200W	
	バッテリー	Lithium 24V 100Ah	最小20km以上の走行が可能です
	充電器	24V 20Ah	完全放電時の充電時間：7~8時間
冷蔵部	温度範囲	2°C~10°C	
	容量	172L	
	コンプレッサー	SECOP250	
	冷媒	R134a	
安全・利便機能		40インチモニター搭載	スピーカー内蔵型
		折りたたみ式ステップ搭載	
		前方ライト搭載	
		非常停止ボタン	
		速度調整ボリューム搭載	
		クラクション搭載	
		LEDバッテリーゲージ搭載	

BT101

電動牽引カート



-  最大積載量
1000KG
-  最高速度
4.5Km/h
-  最大走行距離
10Km

PERFORMANCE

REF.NO	DESCRIPTION	VALUE
1.01	最大牽引力	1000KG
1.02	最高速度	4.5KM / H
1.03	最大走行距離	10KM
1.04	サイズ	600×1160×1040H

DATA SHEET

REF.NO	DESCRIPTION	VALUE
2.01	モーター	24V 800W
2.02	バッテリー	24V 20Ah リチウムイオン (Li-ion)
2.03	専用充電器	24V 10A
2.04	駆動輪	10inch / ノーバンク
2.05	キャスター	4inch / ウレタン

SAFETY

REF.NO	DESCRIPTION	NOTE
3.01	ノーバンクタイヤ	発泡充填式のエアレスタイヤ (フォームフィルドタイヤ) を採用
3.02	非常停止ボタン	後進時の挟まれ防止用セーフティスイッチ搭載
3.03	最高速度の調整	最高速度を調整可能なボリュームダイヤルスイッチ搭載
3.04	走行表示ライト	安全確保のための走行表示LED付き。
3.05	巻き込み防止ガイド	キャスター部に巻き込み防止用の安全ガイドを装備

多彩な便利機能

最高速度調整スイッチ / デジタルLEDバッテリー残量表示 / ブザー / 低速ボタン / 腹部挟み防止非常停止ボタン。



高品質タイヤを採用

バンクの心配がなく、クッション性に優れた高品質フォームフィルドタイヤを採用。



補助書類ボックス・走行ライト装備

走行時の視認性を高めるLEDライトと収納ボックス付き



バッテリー交換式

ガススプリング式バッテリードアを採用し、交換や管理が容易。



バッテリー充電

24時間の連続使用に対応する補助バッテリーおよび充電ボックス (オプション)



LI-ION バッテリー

プラスチックケースでモールドされた専用開発の大容量リチウムバッテリーを採用し、安全かつ便利に使用可能。



内蔵型充電器

内蔵充電器と付属ケーブルにより、コンセントがあればどこでも充電可能。



BT102

電動牽引カート



-  最大積載量 **1500KG**

-  最高速度 **4.5Km/h**

-  最大走行距離 **10Km**

PERFORMANCE

10KM	DESCRIPTION	VALUE
1.01	最大牽引力	1500Kg
1.02	最高速度	4.5Km / H
1.03	最大走行距離	10Km
1.04	サイズ	600*1160*1040H

DATA SHEET

REF.NO	DESCRIPTION	VALUE
2.01	モーター	24V 800W
2.02	バッテリー	24V 20Ah リチウムイオン (Li-ion)
2.03	専用充電器	24V 10A
2.04	駆動輪	10inch / ノーバンク
2.05	キャスター	4inch / ウレタン

SAFETY

REF.NO	DESCRIPTION	NOTE
3.01	ノーバンクタイヤ	発泡充填式のエアレスタイヤ (フォームフィルドタイヤ) を採用
3.02	非常停止ボタン	後進時の挟まれ防止用セーフティスイッチ搭載
3.03	最高速度の調整	最高速度を調整可能なボリュームダイヤルスイッチ搭載
3.04	走行表示ライト	安全確保のための走行表示LED付き。
3.05	巻き込み防止ガイド	キャスター部に巻き込み防止用の安全ガイドを装備

多彩な便利機能

最高速度調整スイッチ / デジタルLED/バッテリー残量表示 / フォザー / 低速ボタン / 腹部挟み防止非常停止ボタン。



高品質タイヤを採用

バンクの心配がなく、クッション性に優れた高品質フォームフィルドタイヤを採用。



補助書類ボックス・走行ライト装備

走行時の視認性を高めるLEDライトと収納ボックス付き。



バッテリー交換式

ガススプリング式バッテリードアを採用し、交換や管理が容易。



バッテリー充電

24時間の連続使用に対応する補助バッテリーおよび充電ボックス (オプション)



LI-ION バッテリー

プラスチックケースでモールドされた専用開発の大容量リチウムバッテリーを採用し、安全かつ便利に使用可能。



内蔵型充電器

内蔵充電器と付属ケーブルにより、コンセントがあればどこでも充電可能。



BT201

電動牽引カート



最大積載量
1000KG

最高速度
4.5Km/h

最大走行距離
10Km

PERFORMANCE

REF.NO	DESCRIPTION	VALUE
1.01	最大牽引力	1000Kg
1.02	最高速度	4.5Km / H
1.03	最大走行距離	10Km
1.04	サイズ	454*890*1240H

DATA SHEET

REF.NO	DESCRIPTION	VALUE
2.01	モーター	24V 650W
2.02	バッテリー	24V 20Ah リチウムイオン (Li-ion)
2.03	専用充電器	24V 10A
2.04	駆動輪	8inch / ソリッドタイヤ
2.05	キャスター	6inch / ウレタン

SAFETY

REF.NO	DESCRIPTION	NOTE
3.01	非常停止ボタン	後進時の挟まれ防止用セーフティスイッチ搭載
3.02	最高速度の調整	最高速度を調整可能なボリュームダイヤルスイッチ搭載
3.03	巻き込み防止ガイド	キャスター部に巻き込み防止用の安全ガイドを装備
3.04	電動ドッキング	電動シリンダーによるドッキングシステム

BT401

電動牽引カート



最大積載量
1000KG

最高速度
4.5Km/h

最大走行距離
10Km

PERFORMANCE

REF.NO	DESCRIPTION	VALUE
1.01	最大牽引力	1000Kg
1.02	最高速度	4.5Km / H
1.03	最大走行距離	10Km
1.04	サイズ	610*1290*1280H

DATA SHEET

REF.NO	DESCRIPTION	VALUE
2.01	モーター	24V 650W
2.02	バッテリー	24V 20Ah リチウムイオン (Li-ion)
2.03	専用充電器	24V 10A
2.04	駆動輪	8inch / ソリッドタイヤ
2.05	キャスター	6inch / ウレタン

SAFETY

REF.NO	DESCRIPTION	NOTE
3.01	非常停止ボタン	後進時の挟まれ防止用セーフティスイッチ搭載
3.02	最高速度の調整	最高速度を調整可能なボリュームダイヤルスイッチ搭載
3.03	ドッキング式ハンドル	簡易ドッキング構造のハンドルを採用
3.04	LEDライトを装備	安全性を高める走行表示灯および照明を装備

BL201

1段リフト式電動運搬カート



最大積載量
500KG

最高速度
4.5Km/h

最大走行距離
10Km

天板昇降高さ (最小/最大)
400 / 980mm

荷台仕様 (タイプ別・サイズ別)

荷台タイプ



荷台サイズ (にだいサイズ)

580×1030	オーダーメイド対応
----------	-----------

PERFORMANCE

REF.NO	DESCRIPTION	VALUE
1.01	最大積載量	500 Kg
1.02	最高速度	4.5Km / H
1.03	最大走行距離	10Km
1.04	荷台サイズ	580*1030 / オーダーメイド対応
1.05	リフト高さ	最小400mm / 最大980mm
1.06	荷台タイプ	基本3タイプ / (フラットタイプ・ドアタイプ250H・ドアタイプ650H) / その他(オーダーメイド対応)
1.07	サイズ	630*1380*960H、その他(オーダーメイド対応)

DATA SHEET

REF.NO	DESCRIPTION	VALUE
2.01	モーター	24V 800W
2.02	バッテリー	12V / 36Ah * 2個 (メンテナンスフリー密閉型ディープサイクルバッテリー)
2.03	専用充電器	24V 05A
2.04	駆動輪	10inch / ノーバンク
2.05	キャスター	6inch / ウレタン (高荷重・高級タイプ)

SAFETY

REF.NO	DESCRIPTION	NOTE
3.01	ノーバンクタイヤ	発泡充填式のエアレスタイヤ (フォームフィルドタイヤ) を採用
3.02	非常停止ボタン	後進時の挟まれ防止用セーフティスイッチ搭載
3.03	最高速度の調整	最高速度を調整可能なボリュームダイヤルスイッチ搭載

荷台分離型フレーム

フレームと荷台を分離構造で設計することにより、高いメンテナンス性と交換性を実現。



内蔵型充電器

内蔵充電器と付属ケーブルにより、コンセントがあればどこでも充電可能。



自在キャスター操舵タイプ

せまい場所でもスムーズに移動できる旋回対応キャスターを搭載。



多彩な便利機能

最高速度調整スイッチ / デジタルLEDバッテリー残量表示 / 非常停止スイッチ搭載。



高品質タイヤを採用

バンクの心配がなく、クッション性に優れた高品質フォームフィルドタイヤを採用。



補助書類ボックス搭載

書類や備品の整理に便利な業務用収納ボックス付き。



BL301

2段リフト式電動運搬カート



最大積載量
500KG

最高速度
4.5Km/h

最大走行距離
10Km

天板昇降高さ (最小/最大)
460 / 1560mm

荷台仕様 (タイプ別・サイズ別)

荷台タイプ

			
フラットタイプ	ドアタイプ250H	ドアタイプ650H	オーダーメイド対応

荷台サイズ (にだいサイズ)

580×1030	オーダーメイド対応
----------	-----------

PERFORMANCE

REF.NO	DESCRIPTION	VALUE
1.01	最大積載量	500 Kg
1.02	最高速度	4.5Km / H
1.03	最大走行距離	10Km
1.04	荷台サイズ	580*1030 / オーダーメイド対応
1.05	リフト高さ	最小460mm / 最大1560mm
1.06	荷台タイプ	基本3タイプ / (フラットタイプ・ドアタイプ250H・ドアタイプ650H) / その他(オーダーメイド対応)
1.07	サイズ	630*1380*960H、その他(オーダーメイド対応)

DATA SHEET

REF.NO	DESCRIPTION	VALUE
2.01	モーター	24V 800W
2.02	バッテリー	12V / 36Ah * 2個 (メンテナンスフリー密閉型ディープサイクルバッテリー)
2.03	専用充電器	24V 05A
2.04	駆動輪	10inch / ノーバンク
2.05	キャスター	6inch / ウレタン (高荷重・高級タイプ)

SAFETY

REF.NO	DESCRIPTION	NOTE
3.01	ノーバンクタイヤ	発泡充填式のエアレスタイヤ (フォームフィルドタイヤ) を採用
3.02	非常停止ボタン	後進時の挟まれ防止用セーフティスイッチ搭載
3.03	最高速度の調整	最高速度を調整可能なボリュームダイヤルスイッチ搭載

荷台分離型フレーム

フレームと荷台を分離構造で設計することにより、高いメンテナンス性と交換性を実現



内蔵型充電器

内蔵充電器と付属ケーブルにより、コンセントがあればどこでも充電可能。



自在キャスター操舵タイプ

せまい場所でもスムーズに移動できる旋回対応キャスターを搭載。



多彩な便利機能

最高速度調整スイッチ / デジタルLEDバッテリー残量表示 / 非常停止スイッチ搭載。



高品質タイヤを採用

バンクの心配がなく、クッション性に優れた高品質フォームフィルドタイヤを採用。



補助書類ボックス搭載

書類や備品の整理に便利な業務用収納ボックス付き。



BML201

1段リフト式歩行型運搬カート



最大積載量
500KG



天板昇降高さ (最小/最大)
325 / 930mm

荷台仕様 (タイプ別・サイズ別)

荷台タイプ

			
フラットタイプ	ドアタイプ250H	ドアタイプ650H	オーダーメイド対応

荷台サイズ (にだいサイズ)

580×1030	オーダーメイド対応
----------	-----------

PERFORMANCE

REF.NO	DESCRIPTION	VALUE
1.01	最大積載量	500 Kg
1.02	荷台サイズ	580*1050 / オーダーメイド対応
1.03	リフト高さ	最小325mm / 最大930mm
1.04	荷台タイプ	基本3タイプ / (フラットタイプ・ドアタイプ250H・ドアタイプ650H) / その他(オーダーメイド対応)
1.05	サイズ	580*1315*1165H、その他(オーダーメイド対応)

DATA SHEET

REF.NO	DESCRIPTION	VALUE
2.01	バッテリー	12V / 36Ah * 2個 (メンテナンスフリー・密閉型ディープサイクルバッテリー)
2.02	専用充電器	24V 05A
2.03	キャスター	6inch /ウレタン (高荷重・高級タイプ)

SAFETY

REF.NO	DESCRIPTION	NOTE
3.01	二重ブレーキ構造	旋回と駆動を同時に固定可能な二重ブレーキ構造
3.02	非常停止ボタン	後進時の挟まれ防止用セーフティスイッチ搭載
3.03	バンパー	衝突時の衝撃を緩和するゴム製バンパーを装備

荷台分離型フレーム

バッテリーおよびカバーバックを下部に配置することで、テーブルサイズに対する本体サイズを最小限に抑え、省スペース化を実現。



内蔵型充電器

内蔵充電器と付属ケーブルにより、コンセントがあればどこでも充電可能。



自在キャスター操舵タイプ

重心を前方に配置する設計により、軽力でスムーズなハンドリングが可能。



多彩な便利機能

電源キー付きスイッチ / デジタルLEDバッテリー残量表示 / 非常停止スイッチ搭載。



最高級キャスターを装備

高耐久・高荷重対応のウレタンキャスターを採用。旋回と駆動を同時にロック可能なマルチブレーキ機構付き。



補助書類ボックス搭載

書類や備品の整理に便利な業務用収納ボックス付き。



BML301

2段リフト式歩行型運搬カート



最大積載量
500KG



天板昇降高さ(最小/最大)
390 / 1500mm

荷台仕様 (タイプ別・サイズ別)

荷台タイプ

			
フラットタイプ	ドアタイプ250H	ドアタイプ650H	オーダーメイド対応

荷台サイズ (にだいサイズ)

580×1030	オーダーメイド対応
----------	-----------

PERFORMANCE

REF.NO	DESCRIPTION	VALUE
1.01	最大積載量	500 Kg
1.02	荷台サイズ	580*1050 / オーダーメイド対応
1.03	リフト高さ	最小390mm / 最大1500mm
1.04	荷台タイプ	基本3タイプ / (フラットタイプ・ドアタイプ250H・ドアタイプ650H) / その他(オーダーメイド対応)
1.05	サイズ	580*1315*1165H、その他(オーダーメイド対応)

DATA SHEET

REF.NO	DESCRIPTION	VALUE
2.01	バッテリー	12V / 36Ah * 2個 (メンテナンスフリー密閉型ディープサイクルバッテリー)
2.02	専用充電器	24V 05A
2.03	キャスター	6inch /ウレタン (高荷重・高級タイプ)

SAFETY

REF.NO	DESCRIPTION	NOTE
3.01	二重ブレーキ構造	旋回と駆動を同時に固定可能な二重ブレーキ構造
3.02	非常停止ボタン	後進時の挟まれ防止用セーフティスイッチ搭載
3.03	バンパー	衝突時の衝撃を緩和するゴム製バンパーを装備

荷台分離型フレーム

バッテリーおよびカバースタックを下部に配置することで、テーブルサイズに対する本体サイズを最小限に抑え、省スペース化を実現。



内蔵型充電器

内蔵充電器と付属ケーブルにより、コンセントがあればどこでも充電可能。



自在キャスター操舵タイプ

重心を前方に配置する設計により、軽いかでスムーズなハンドリングが可能。



多彩な便利機能

電源キー付きスイッチ / デジタルLEDバッテリー残量表示 / 非常停止スイッチ搭載。



最高級キャスターを装備

高耐久・高荷重対応のウレタンキャスターを採用。旋回と駆動を同時にロック可能なマルチブレーキ機構付き。



補助書類ボックス搭載

書類や備品の整理に便利な業務用収納ボックス付き。



NARGO D300

ダンプ式

最大積載量
350KG最高速度
8.0Km/h最大走行距離
12Km

荷台形状の選択が可能

荷台タイプ



ダンプ式

PERFORMANCE

REF.NO	DESCRIPTION	VALUE
1.01	最大積載量	350 Kg
1.02	最高速度	8.0Km / H
1.03	最大走行距離	12Km
1.04	荷台サイズ(外側)	ダンプ式 820*1215
1.05	荷台タイプ	ダンプ式
1.06	サイズ	ダンプ式 900*1780*1125H

DATA SHEET

REF.NO	DESCRIPTION	VALUE
1.01	モーター	24V 800W
1.02	バッテリー	12V / 62Ah * 2個 (メンテナンスフリー密閉型ディープサイクルバッテリー)
1.03	専用充電器	24V 06A
1.04	駆動輪	16inch
1.05	キャスター	12inch / ソリッドタイヤ(ソリッドラバー)

SAFETY

REF.NO	DESCRIPTION	NOTE
3.01	ティルトリングシステム搭載	駆動部が接地するための独自安全システム搭載
3.02	回転防止ピン	キャスターの回転を防止するピン式ブレーキを装備
3.03	最高速度の調整	最高速度を調整可能なボリュームダイヤルスイッチ搭載
3.04	サーチライト	作業時の視界確保用LEDライト (2~3個) 搭載
3.05	非常停止ボタン	後進時の挟まれ防止用セーフティスイッチ搭載
3.06	バッテリー遮断スイッチ	バッテリーの放電を防止するスイッチを装備

内蔵型充電器

内蔵充電器と付属ケーブルにより、コンセントがあればどこでも充電可能。



バッテリー遮断スイッチ

長時間使用しない際に、関係者以外の無断操作を防止するキー式スイッチを装備。



自在キャスター操舵タイプ

重心を前方に配置する設計により、軽い力でスムーズなハンドリングが可能。



多彩な便利機能

速度調整ボリューム / リフト / LEDバッテリー残量表示 / 前照灯 / 電源スイッチ (キー) / 非常停止スイッチ。



回転防止ピン

キャスターの回転を防止するピン式ブレーキを装備。



サーチライト

作業時の視界確保用LEDライト (2~3個) 搭載。



NARGO DL300

ダンプ + リフト

最大積載量
350KG最高速度
8.0Km/h最大走行距離
12Km

荷台形状の選択が可能

荷台タイプ



ダンプ + リフト

PERFORMANCE

REF.NO	DESCRIPTION	VALUE
1.01	最大積載量	350 Kg
1.02	最高速度	8.0Km / H
1.03	最大走行距離	12Km
1.04	荷台サイズ(外側)	リフト式(765*1030)
1.05	荷台タイプ	リフト式(ダンプ + リフト)
1.06	サイズ	リフト式 900*1780*1155H

DATA SHEET

REF.NO	DESCRIPTION	VALUE
1.01	モーター	24V 800W
1.02	バッテリー	12V / 62Ah * 2個 (メンテナンスフリー密閉型ディープサイクルバッテリー)
1.03	専用充電器	24V 06A
1.04	駆動輪	16inch
1.05	キャスター	12inch / ソリッドタイヤ(ソリッドラバー)

SAFETY

REF.NO	DESCRIPTION	NOTE
3.01	テイルディングシステム搭載	駆動部が接地するための独自安全システム搭載
3.02	回転防止ピン	キャスターの回転を防止するピン式ブレーキを装備
3.03	最高速度の調整	最高速度を調整可能なボリュームダイヤルスイッチ搭載
3.04	サーチライト	作業時の視界確保用LEDライト (2~3個) 搭載
3.05	非常停止ボタン	後進時の挟まれ防止用セーフティスイッチ搭載
3.06	バッテリー遮断スイッチ	バッテリーの放電を防止するスイッチを装備

内蔵型充電器

内蔵充電器と付属ケーブルにより、コンセントがあればどこでも充電可能。



バッテリー遮断スイッチ

長時間使用しない際に、関係者以外の無断操作を防止するキー式スイッチを装備。



自在キャスター操舵タイプ

重心を前方に配置する設計により、軽いかでスムーズなハンドリングが可能。



多彩な便利機能

速度調整ボリューム / リフト / LEDバッテリー残量表示 / 前照灯 / 電源スイッチ (キー) / 非常停止スイッチ。



回転防止ピン

キャスターの回転を防止するピン式ブレーキを装備。



サーチライト

作業時の視界確保用LEDライト (2~3個) 搭載。



NARGO D300

ダンプ式+クローラー式



最大積載量
350KG

最高速度
2.6Km/h

最大走行距離
10Km

荷台形状の選択が可能

荷台タイプ

- 高効率・高出力を両立。作業時間を大幅短縮。
- 進化した仕様と最適化トラックモーターで操作性アップ。
- 狭所での取り回しに優れた旋回機構。
- **TFS有線誘導による安定した自動走行**：マグネットワイヤーによる誘導操作，前方左右170°の回転を検知，歩行速度に応じて自動追従



PERFORMANCE

REF.NO	DESCRIPTION	VALUE
1.01	車体重量 / 最大積載量	316 Kg / 300 Kg
1.02	最高速度	2.6Km / H
1.03	最大走行距離	10Km
1.04	荷台サイズ(外側)	ダンプ式 (800*1204*506H)
1.05	荷台タイプ	ダンプ式 (油圧ダンプ, 手動ダンプ)

DATA SHEET

REF.NO	DESCRIPTION	VALUE
1.01	モーター	24V AC1000W * 2
1.02	バッテリー	12V / 100Ah * 2set
1.03	専用充電器	24V 20A
1.04	クローラー幅	180mm

SAFETY

REF.NO	DESCRIPTION	NOTE
3.01	クローラー駆動システム	悪路や泥地でも安定した走行性能を実現
3.02	走行速度調整	走行速度を調整できるボリュームスイッチを装備
3.03	前方安全ライト	夜間走行時の安全性を高める前照灯を採用
3.04	非常停止スイッチ	緊急時や異常発生時に車両を停止できる非常停止スイッチを搭載
3.05	バッテリー遮断スイッチ	待機時の放電を防ぐ電源カットスイッチを搭載

内蔵型充電器

内蔵充電器と付属ケーブルにより、コンセントがあればどこでも充電可能。



バッテリー遮断スイッチ

長時間使用しない際に、関係者以外の無断操作を防止するキー式スイッチを装備。

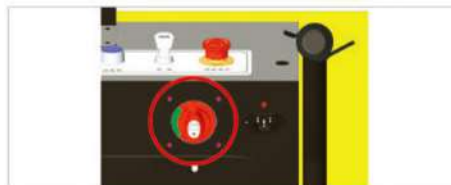

電動式無限軌道タイプ

凹凸の激しい場所や泥地でも自在に走行可能。



多彩な便利機能

速度調整ボリューム / リフト / LEDバッテリー残量表示 / 前照灯 / 電源スイッチ (キー) / 非常停止スイッチ。



サーチライト

夜間や照明の少ない屋内作業での利便性を向上。



リモコン操作

リモコン操作により、移動の利便性が向上。



電動カートの安全および注意事項



電動カート運行における安全事項および注意事項を以下のとおりご案内いたします。
ご使用前に十分にご確認のうえ、運行してください。

走行	<ul style="list-style-type: none">初めて電動カートを運転する際は、事前に十分な練習を行い、広い場所で安全を確認してからご使用ください坂道を下る時やカーブを曲がる時は、速度を5段以下に落としてください。 高速走行では安全事故の危険性が高まります。前進・後退の走行時は、必ず前方および後方を確認してから走行してください。 特に前方の視界が遮られる死角部分は、必ず確認してから出発してください。濡れた路面、滑りやすい場所、砂地、凍結路、ぬかるみなどでの走行は、可能な限り避けてください。安全のため、駐停車時には必ず前進・後退ボタンをニュートラル位置にしてください。安全かつ長期間ご使用いただくため、急停止・急発進および衝撃を与える区間は可能な限り避け、衝撃を最小化するように走行してください。製品の耐久性向上のため、雨天時の走行はできるだけ控えてください。
積載	<ul style="list-style-type: none">人が乗ったり、用途以外の物を積載して走行しないでください。積載量を超えて走行しないでください。
バッテリー 充電器	<ul style="list-style-type: none">バッテリーを勝手に分解したり、指定されたもの以外のバッテリーを装着しないでください。指定された充電器以外は絶対に使用しないでください（爆発の危険があります）。バッテリー充電時は、電源を切った状態で充電してください。長期間使用しない場合でも、2~3週間に一度は必ず満充電してください。業務終了後は、バッテリー残量があっても必ず充電してください。
保管	<ul style="list-style-type: none">電動カートを保管する際は、湿気がなく雨水のかからない場所に保管してください。保管時にはキーを取り外し、紛失に備えてください。
緊急時	<ul style="list-style-type: none">電動カート使用時に異常な音がしたり、動作に不具合が発生した場合は、直ちに使用を停止しご連絡ください。原因解決に時間を要する場合がありますのでご了承ください。

ALL-TERRAIN SOLUTION

用途・環境に合わせて選べるモデル展開



温冷カート



DonkiBot-S Roltainer



Donki Bot S



BML-201



BT-102



Donki Bot I



NT300



BT-401



乗用カート



TD-300 TFS



TD-300 ワイヤレス操作



BC-201

GLOBAL EXPORT

農業・土木・建設現場を劇的に改善スマートロボット



CUSTOM STEERING

種類豊富なステアリングで自由にカスタマイズ



標準型



ティラーハンドル



ティラーハンドル



標準型 (乗用)



TFSセンサー



AGV走行機能

MEMO



